

70g 模造紙 A3 單色印刷 420mm

akasa

DuoDock S

USB3.0 docking station for notebook and desktop HDD

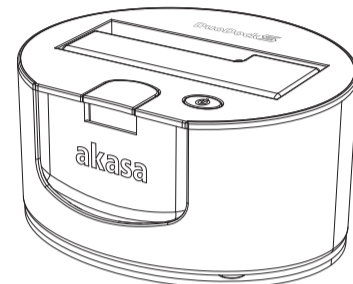

USER Manual

GB FR D PT ES

GB

CAUTION
Electrostatic discharge (ESD) can damage PC components. If an ESD-controlled workstation is not available, wear an antistatic wrist strap or touch the earthed surface before handling the HDD. Avoid any direct contact with the PCB on the back of the HDD!

Warranty
Warranties extend only to defects that occur during normal use and do not extend to damage to products that results from incompatibility, abuse, misuse, negligence, unauthorized repair, modification, incorrect installation, incorrect voltage supply, air/water pollution, any accident or natural disasters. The warranty extends only on Akasa enclosure and does not cover a defective HDD, motherboard etc. as a result of a defective enclosure or power adapter. Keep your original sales receipt in a safe place. Nothing herein should be construed as constituting an additional warranty.

FR

ATTENTION
Les décharges électrostatiques (ESD) peuvent endommager les composants du PC. Si vous ne disposez pas d'une station de travail contrôlée par ESD, portez un bracelet antistatique ou touchez une surface reliée à la terre avant de manipuler le disque dur. Evitez tout contact direct avec le circuit imprimé au dos du disque dur!

Garantie
Les garanties ne couvrent que les défauts qui surviennent pendant une utilisation normale et ne s'appliquent pas aux dommages du produits résultants d'incompatibilité, abus, mauvaise utilisation, négligence, réparation non autorisée, modification, mauvaise installation, erreur d'alimentation, pollution de l'air/eau, d'accident ou de catastrophes naturelles. La garantie ne couvre que les boîtiers Akasa et ne couvre pas un disque dur défectueux, carte mère défectueuse, etc. provenant d'un boîtier ou d'une alimentation défectueuse. Conservez votre preuve d'achat originale dans un endroit sûr. Rien dans le présent document ne peut être interprété comme constituant une garantie supplémentaire.

D

VORSICHT
Elektrostatische Entladung kann PC-Teile beschädigen. Falls ein elektrostatisch gesicherter Arbeitsplatz nicht vorhanden ist, Tragen Sie beim hantieren mit der Festplatte ein antistatisches Handgelenkband, oder berühren Sie zuerst einen geerdeten Gegenstand. Vermeiden Sie jeden direkten Kontakt mit der Platine auf der Rückseite der Festplatte!

Garantie
Die Garantie erstreckt sich nur auf defekte die sich durch die normale Benutzung ergeben und nicht auf Beschädigungen, die durch Inkompatibilitäten, missbrauch, falsche Nutzung, Fahrlässigkeit, falsche Montage, falsche Stromzufuhr, Luft/Wasser Verschmutzung, Unfall oder durch eine natürliche Katastrophe entstehen. Die Garantie erstreckt sich nur auf das Akasa-Gerät und gilt nicht für ein defektes Festplattenlaufwerk, Motherboard usw., in Folge eines defekten Geräts oder Stromadapters. Bewahren Sie Ihren originalen Kassenbon an einem sicheren Ort auf. Keiner der hier enthaltenen Garantieangaben deuten auf eine Zusatzgarantie hin.

PT

CAUTION
Descargas eletroestáticas (ESD) podem danificar componentes do PC. Caso não tenha uma bancada específica disponível, utilize uma pulseira anti-estática ou toque uma superfície aterrada antes de manusear o HD. Evite contato direto com o PCB na parte traseira do HD!

Garantia
Garantias estendidas somente para defeitos que ocorrem em uso normal do produto e não estendida para produtos danificados por: incompatibilidade, abuso, negligência, reparos, modificações, instalação incorreta, voltagem incorreta, poluição, acidentes ou desastres de causa natural. A garantia Akasa cobre somente o enclosure e não cobre HD defeituosos, Placas-mãe, etc. resultado de um enclosure ou adaptador de força defeituoso. Guarde sua Nota Fiscal num local seguro. Nada do que foi mencionado, deve ser considerado como uma garantia adicional.

ES

PRECAUCIÓN
Las descargas electrostáticas (ESD) pueden dañar los componentes de la PC. Si no está disponible una estación de trabajo con control de ESD, use una muñequera antistática o toque una superficie que haga tierra antes de manipular el Disco Duro. Evite todo contacto directo con el circuito integrado PCB en la base del disco duro.

GARANTÍA
La garantía cubre solo defectos ocurridos durante el uso normal del equipo y no se extiende a fallas en el producto producidas como resultado de incompatibilidad, abuso, uso inadecuado, negligencia, reparaciones no autorizadas, modificaciones, instalación incorrecta, alimentación de voltaje inadecuado, polución de agua o aire, cualquier accidente o desastre natural. La garantía se extiende sólo sobre cajas Akasa y no cubre fallas en el disco duro o placa madre, etc. como resultado de una caja o adaptador de energía defectuosos. Guarde su recibo original de compra en un sitio seguro. Nada adicional a este documento podrá ser usado como garantía adicional.

DuoDock S

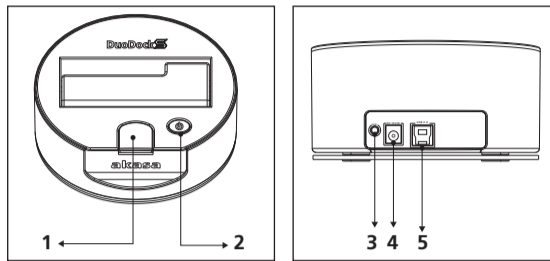

- GB**
1. HDD eject button
 2. Power On/Off button
 3. On/off button for the blue LED on the base
 4. 12V DC IN socket
 5. USB 3.0 port

- FR**
1. Bouton d'éjection du disque dur
 2. Bouton Marche/Arrêt
 3. Bouton Marche/Arrêt pour la LED bleue sur la base
 4. Prise d'entrée CC 12V
 5. Port USB 3.0

- D**
1. HDD-Auswurfaste
 2. Power On / Off-Schalter
 3. Ein / Aus-Schalter für die blaue LED an der Basis
 4. 12V DC IN-Buchse
 5. USB 3.0-Anschluss

- PT**
1. Botão ejetor do HD
 2. Botão de força liga/desliga
 3. Botão liga/desliga do LED azul da base
 4. Entrada 12V DC
 5. Porta USB 3.0

- ES**
1. Botón de expulsión del disco duro
 2. Botón de encendido/apagado
 3. Interruptor para la luz LED azul en la base
 4. Enchufe de DC 12V
 5. Puerto USB 3.0

Data Connection

• USB

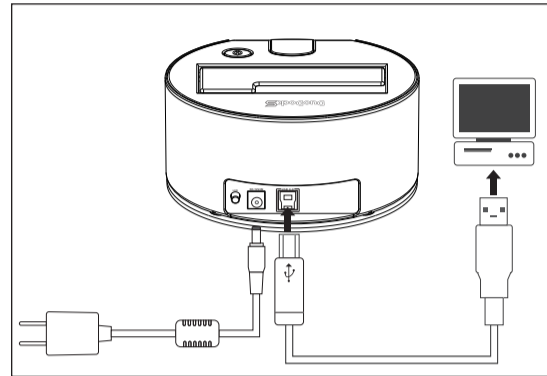

GB
USB connection
Connect one end of the provided USB cable to the Duo Dock S and the other end to the computer USB port.

FR

Connexion USB
Connectez une extrémité du câble USB fourni au Duo Dock et l'autre extrémité au port USB de l'ordinateur. REMARQUE: N'utilisez pas les connexions USB et eSATA simultanément.

D

USB-Anschluss
Verbinden Sie ein Ende des mitgelieferten USB-Kabel an den Duo Dock und das andere Ende an den USB-Port. Hinweis: Verwenden Sie keine USB- und eSATA-Verbindungen zur gleichen Zeit.

PT

Conexão USB
Conecte uma das pontas do cabo USB que acompanha o produto no Duo Dock e a outra extremidade na porta USB do computador. Nota: No use ambas conexões USB e eSATA ao mesmo tempo.

ES

Conexión USB
Conecte un extremo del cable USB (incluido) al DuoDock y el otro extremo a uno de los puertos USB de su ordenador. Nota: No use ambas conexiones USB y eSATA al mismo tiempo.

• 2.5" HDD

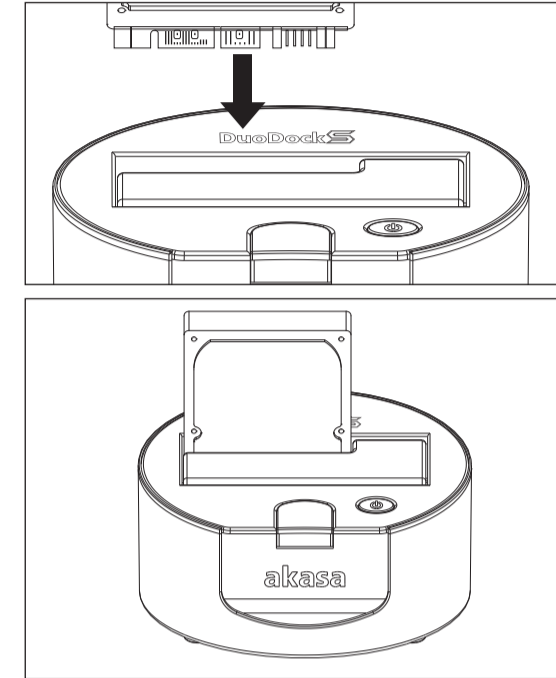

GB
HDD installation
Align the SATA connectors of the HDD with DuoDock then insert the drive until secure.

FR

Installation du disque dur
Alignez les connecteurs SATA du disque dur avec le DuoDock puis insérez le lecteur jusqu'à ce qu'il se mette en place.

D

HDD Installation
Richten Sie die SATA-Anschlüsse von der Festplatte mit dem DuoDock aus. Legen Sie dann das Laufwerk ein bis es gesichert ist.

PT

Instalação do HD
Alinhe os conectores SATA do HD com os do DuoDock em seguida insira o drive até ele se fixar.

ES

Instalación del Disco Duro
Alinee los conectores SATA tanto en el disco como en el DuoDock, inserte la unidad hasta que quede asegurada.

MS Windows



MAC OS



GB
To see contents of hard drive double click on its icon in "My Computer" / "Computer" (Windows) or on the desktop (MAC).

FR

Pour voir le contenu du disque dur, double cliquez sur son icône dans "Poste de travail" / "Ordinateur" (Windows) ou sur le bureau (MAC).

D

Um den Inhalt der Festplatte aufzurufen, klicken Sie doppelt auf das Symbol dieser Festplatte, auf das Sie unter "Arbeitsplatz" / "Computer" (Windows) oder auf dem Schreibtisch (MAC) finden.

PT

Para acessar o conteúdo do hd, dê um "double click" no ícone "Meu Computador" / "Computador" (Windows) ou no desktop (MAC).

ES

Para ver el contenido de la unidad de disco duro, haga doble clic en su icono en "Mi PC" / "Equipo" (Windows) o en el escritorio (MAC).

Power Connection

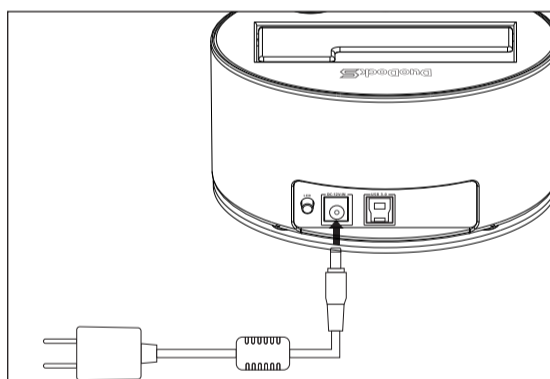

GB
Power connection
Connect the provided power adapter to the 12V-DC-IN port of the DuoDock and the AC plug into an available mains socket.

FR

Connexion de l'alimentation
Connectez l'adaptateur d'alimentation fourni au port 12V-DC-IN du DuoDock et la prise CA à une prise de courant disponible.

D

Stromanschluss
Verbinden Sie das mitgelieferte Netzteil an den 12V-DC-IN-Anschluss des DuoDock und den Netzstecker in eine freie Steckdose.

PT

Alimentação
Conecte o adaptador de força que acompanha o produto na entrada 12V-DC do DuoDock e ligue a outra extremidade numa tomada disponível.

ES

Alimentación de energía
Conecte el adaptador de corriente incluido con la unidad al enchufe de 12V DC en el DuoDock y el otro extremo AC a un tomacorriente eléctrico.

HDD Installation

• 3.5" HDD

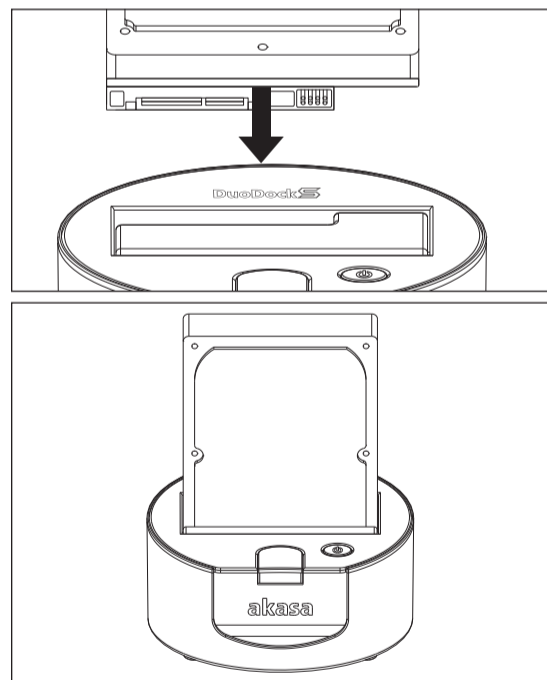

Operation

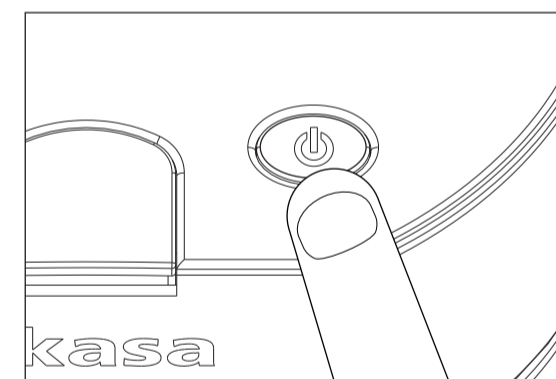

GB
Usage
Switch on the enclosure, blue-LED should light up. The driver will be found and installed by Windows or MAC operating system automatically.

FR

Utilisation
Allumez le boîtier, la LED bleue devrait s'allumer. Le lecteur sera automatiquement détecté et installé par le système d'exploitation Windows ou MAC.

D

Nutzung
Schalten Sie das Gehäuse an, die blau-LED sollte nun aufleuchten. Der Treiber wird von Windows oder Mac Betriebssystem automatisch gefunden und installiert.

PT

Ligando
Ligue a estação, o LED azul deve acender. O driver será localizado e instalado automaticamente pelo sistema operacional Windows ou MAC.

ES

Uso
Encienda la unidad, el LED azul en la base debería de iluminarse. Su sistema operativo Windows o Mac buscará e instalará los drivers necesarios automáticamente.

HDD ejecting

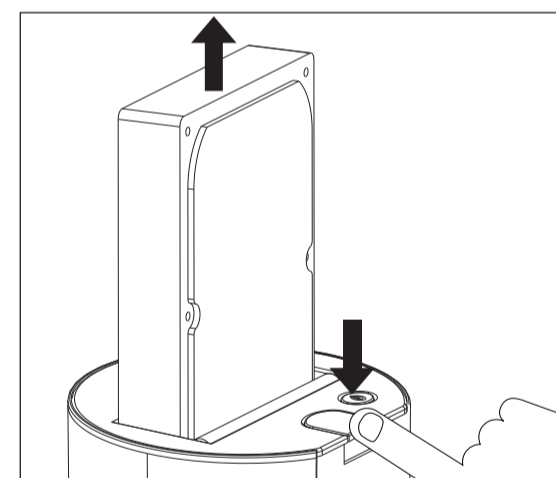

GB
Before the hard drive can be ejected ensure it is not being used, switch off the DuoDock station and press the eject button down.

FR

Avant d'éjecter le disque dur, vérifiez qu'il n'est pas en cours d'utilisation, éteignez la station DuoDock et appuyez sur le bouton d'éjection.

D

Bevor die Festplatte ausgeworfen werden kann, versichern Sie sich, dass diese gerade nicht verwendet wird. Schalten Sie das DuoDock aus und drücken Sie die EJECT-Taste.

PT

Antes de ejetar o HD, certifique-se que o mesmo não está sendo utilizado, desligue a estação DuoDock e pressione o botão "eject".

ES

Antes que el disco duro pueda ser expulsado, asegúrese que no está siendo usado; apague la estación DuoDock y presione el botón de expulsión.